



Columbus JACK/Regent

“The Strength of Experience”

製品データシート 多段型三脚型ジャッキ 2段型 モデル 985-010AP, 5 Ton仕様

標準仕様

- ◆ メカニカルロック付2段型
- ◆ スプリング入り自在キャスター
- ◆ スカイドロール耐性ペイント

書類

- ◆ 取扱説明書
- ◆ 試験成績書

オプション機器

- ◆ 両読み、圧力ゲージ



多段型三脚型2ステージジャッキ仕様書

垂直能力 (Tons/m tonnes)	最低地上高 (Inches/mm)	油圧高 (Inches/mm)	スクリー エクス テンシ ョン (Inches/mm)	最高地上高 (Inches/mm)	ネット重量 (概算) (Lbs/kg)	梱包重量 (概算) (Lbs/kg)	梱包サイズ (概算 - L x W x H) (Inches/mm)	梱包 (概算) (Cu ft/cu m)
5.0	24.0	36.5	4.0	64.5	300	350	45 x 45 x 32	37.5
4.5	610	914	102	1,638	137	159	1,143 x 1,143 x 813	1.1



ColumbusJACK/Regent

"The Strength of Experience"

多段型三脚型ジャッキ - 2 段型

モデル 985-010AP, 5 Ton Capacity

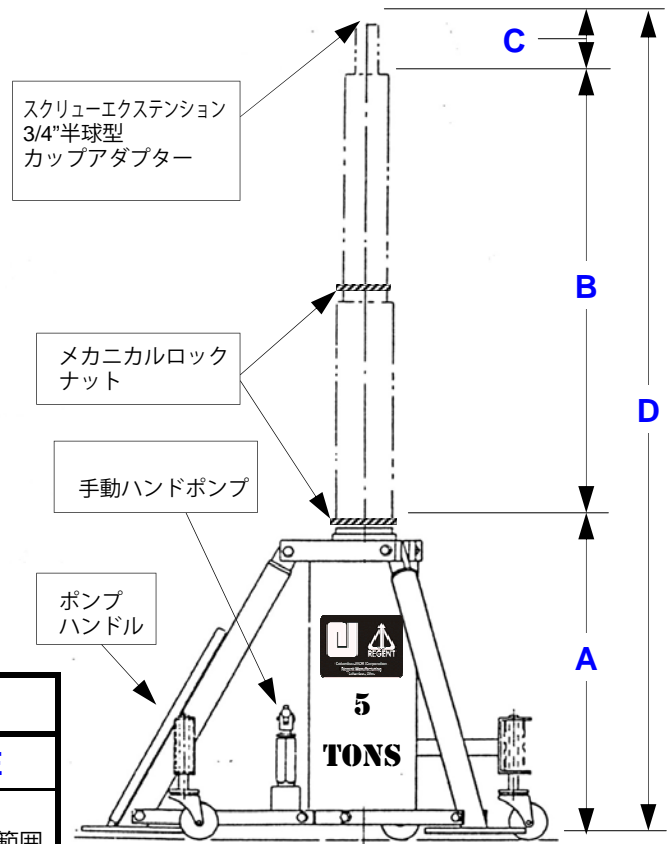
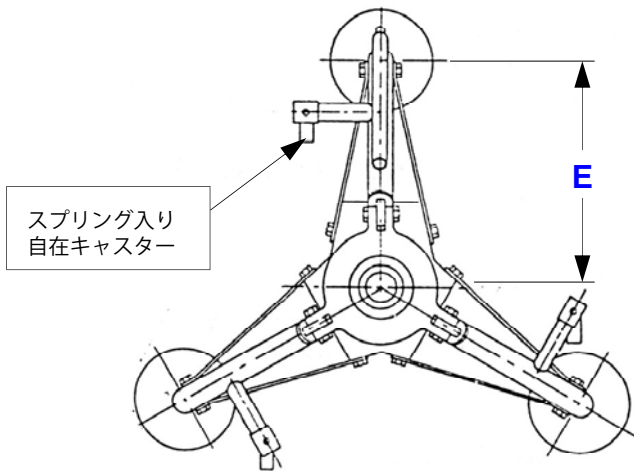

UNIVERSAL 2 STAGE TRIPOD JACK SPECIFICATIONS					
	A	B	C	D	E
垂直能力 (Tons/m tonnes)	最低地上高 (Inches/mm)	油圧高 (Inches/mm)	スクリー エクステンション (Inches/mm)	最高地上高 (Inches/mm)	三脚範囲 (Inches/mm)
5.0	24.0	36.5	4.0	64.5	19.35
4.5	610	914	102	1,638	491

ジャッキ仕様					
FWD	WING	AFT	FWD	WING	AFT
BEECH 99/1900	BEECH 99/1900	----	DASSAULT FALCON 200	DASSAULT FALCON 200	----
BEECH 100/200/300	BEECH 100/200/300	----	DeHAVILLAND DHC-6, -8	----	----
BOMBARDIER CL600	BOMBARDIER CL600	----	----	----	DeHAVILLAND HS125
BOMBARDIER CRJ100/200 208	----	BOMBARDIER CRJ100/200 208	EMBRAER BANDEIRANTE	EMBRAER BANDEIRANTE	----
CESSNA CONQ I & II	CESSNA CONQ I & II	----	LEARJET BELL 25D, 35D, 36A 5, 55XLR 206, 214	LEARJET BELL 25D, 35D, 36A 5, 55XLR 206, 214	LEARJET BELL 25D, 35D, 36A 5, 55XLR 206, 214
CESSNA I, II & SII CIT III, IV X FALCON 50	CESSNA I, II & SII CIT III, IV X FALCON 50	----	BOEING VERTOL SIKORSKY CH46, BV107, S61L	----	----

東田商工株式会社

大阪市浪速区桜川3-3-9 TEL06-6562-5231 FAX06-6562-5231 info@goodhsk.com