



# ColumbusJACK/Regent

“The Strength of Experience”

製品データシート

多目的 三脚型ジャッキ

2 段式

モデル985-010, 5 Ton 仕様

## 標準仕様

- ◆ 2段油圧式ステージと、メカニカルロックナット付き
- ◆ スプリング内蔵型水ベルキャスター

## 書類

- ◆ 日本語操作、及びメンテナンスマニュアル
- ◆ 製造証明書
- ◆ ロードテスト検査証

## オプション機器

- ◆ 両読みプレッシャーゲージ
- ◆ エアードリブンポンプユニット
- ◆ トーパー



多目的型 2ステージ 三脚型ジャッキ 仕様

垂直能力 (Tons/m tonnes)	最低地上高 (Inches/mm)	油圧高 (Inches/mm)	スクリー エクステンション (Inches/mm)	最高地上高 (Inches/mm)	ネット重量 (概算) (Lbs/kg)	梱包重量 (概算) (Lbs/kg)	梱包サイズ (概算- L x W x H) (Inches/mm)	梱包才 (概算) (Cu ft/cu m)
5.0	24.0	36.5	4.0	64.5	300	350	45 x 45 x 32	37.5
4.5	610	914	102	1,638	137	159	1,143 x 1,143 x 813	1.1



# ColumbusJACK/Regent

"The Strength of Experience"

## 多目的型 三脚型ジャッキ - 2段式

モデル 985-010, 5 Ton 仕様

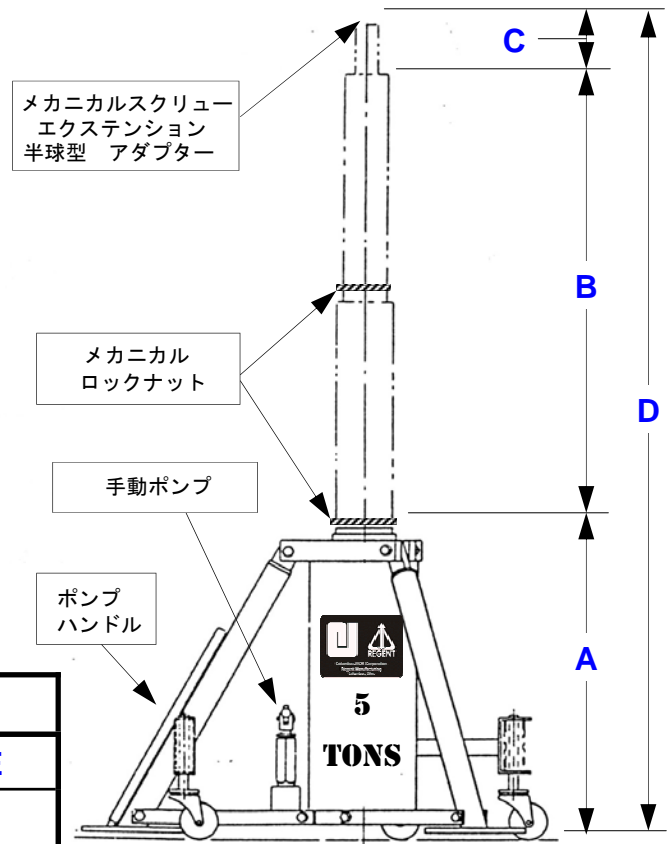
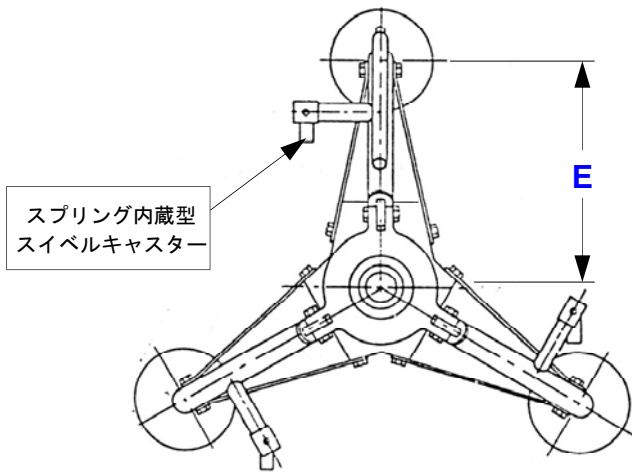

多目的型 三脚型ジャッキ-2段式 仕様					
	A	B	C	D	E
垂直能力 (Tons/m tonnes)	最低地上高 (Inches/mm)	油圧リフト高 (Inches/mm)	スクリュー エクステンション (Inches/mm)	最高地上高 (Inches/mm)	三脚直径 (Inches/mm)
5.0	24.0	36.5	4.0	64.5	19.35
4.5	610	914	102	1,638	491

使用場所、機種					
FWD	WING	AFT	FWD	WING	AFT
BEECH 99/1900	BEECH 99/1900	----	DASSAULT FALCON 200	DASSAULT FALCON 200	----
BEECH 100/200/300	BEECH 100/200/300	----	DeHAVILLAND DHC-6, -8	----	----
BOMBARDIER CL600	BOMBARDIER CL600	----	----	----	DeHAVILLAND HS125
BOMBARDIER CRJ100/200 208	----	BOMBARDIER CRJ100/200 208	EMBRAER BANDEIRANTE	EMBRAER BANDEIRANTE	----
CESSNA CONQ I & II	CESSNA CONQ I & II	----	LEARJET BELL 25D, 35D, 36A 5, 55XLR 206, 214	LEARJET BELL 25D, 35D, 36A 5, 55XLR 206, 214	LEARJET BELL 25D, 35D, 36A 5, 55XLR 206, 214
CESSNA I, II & SII CIT III, IV X FALCON 50	CESSNA I, II & SII CIT III, IV X FALCON 50	----	BOEING VERTOL SIKORSKY CH46, BV107, S61L	----	----