



Columbus JACK/Regent

“The Strength of Experience”

ISO 9001:2008

製品データシート

固定高型 三脚型ジャッキ
モデル 35-60-44, 35 Ton 仕様

標準仕様

- ◆ モジュール型の構造なので、組み立て、操作、メンテナンスが簡単です。
- ◆ 油圧システム - 手動、空圧ポンプユニット、両読み圧力ゲージユニット (Tons/PSI)、外部リリーフバルブユニット
- ◆ 半透明ポリウレタンリザーブタンクにより、目視による油レベルと、色の確認が全方位より容易になりました。独立型のバルブも含まれます。
- ◆ レベル調整型フットパッドに、レベルゲージ付きです。
- ◆ メカニカルロックナット
- ◆ 強化型トーパーアッセイ
- ◆ 強化型スプリング式スイベルキャスター、キャスターロック付 (最高トローリングスピード 5MPH)
- ◆ リングスタイルハンドル - ロックナット、フットパッド
- ◆ シリンダー用レインカバー
- ◆ スカイドロール耐性イエローペイント、もしくは、指定色



書類

- ◆ 日本語取扱説明書、メンテナンスマニュアル
- ◆ 適合証明 (Certificate of Conformance)
- ◆ ロードテストレポート (Load Test Reports)
- ◆ 12ヶ月補償

オプション機器

- ◆ 油圧式レベリングキャスター
- ◆ 防爆電気ポンプユニット
- ◆ 覗き穴式鉄製リザーバー

固定高型三脚型ジャッキ仕様

垂直能力 (Lbs/kgs)	最低地上高 (クローズ) (inches/mm)	油圧高 (inches/mm)	スクリュー エクステンション (inches/mm)	最高地上高 (オープン) (inches/mm)	三脚 直径範囲 (inches/mm)	ジャッキ 重量 (Lbs/kgs)	梱包重量 (Lbs/mm)	梱包サイズ L x W x H (inches/mm)	キュービック フィート (Cu ft/cu m)
35,000	60.0	44.0	16.0	120.0	120.0	1,500	1,950	60 x 78 x 78	211
31,800	1,524	1,118	406	3,048	3,048	680	953	1,524 x 1,981 x 1,981	6.0

Page 1 of 2
Rev 01/09

東田商工株式会社

大阪市浪速区桜川3-3-9 TEL06-6562-5231 FAX06-6562-5231 info@goodhsk.com



ColumbusJACK/Regent

"The Strength of Experience"

固定高型 三脚型ジャッキ

モデル 35-60-44, 35 Ton 仕様

ジャッキ仕様	
WING	AFT
B707	B727
B737 Classic	---
DC9	---
MD80	---
MD90	---
MD95	---
F100	---
BAe146	---

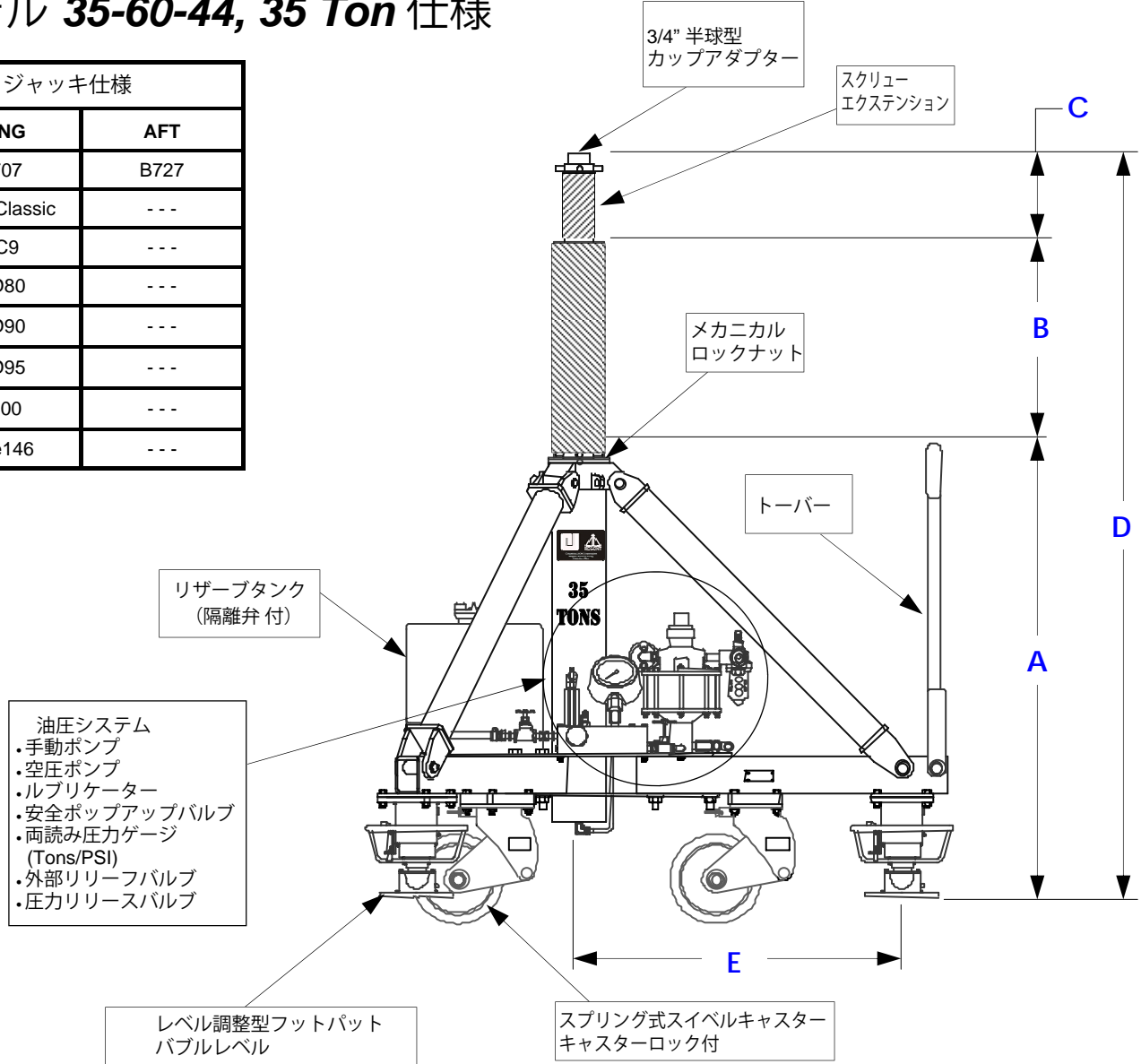

FIXED HEIGHT TRIPOD JACK SPECIFICATIONS					
	A	B	C	D	E
垂直能力 (Tons/m tonnes)	最低地上高 (Inches/mm)	油圧高 (Inches/mm)	スクリュー エクステンション (Inches/mm)	最高地上高 (Inches/mm)	三脚範囲 (Inches/mm)
35.0	60.0	44.0	16.0	120.0	36.0
31.8	1,524	1,118	406	3,048	914