

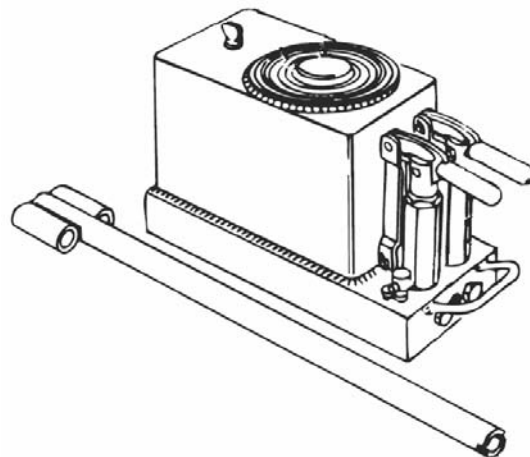

Columbus**JACK** Corporation
Regent Manufacturing

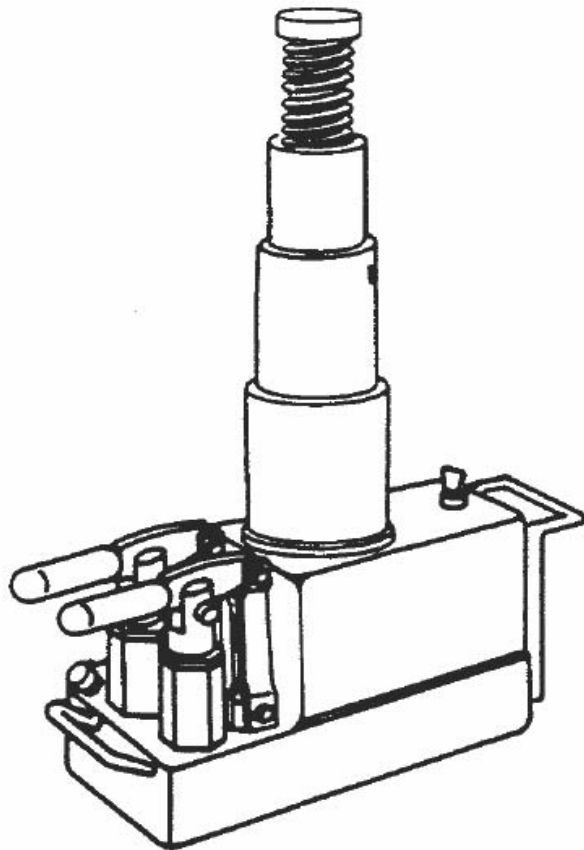

製品データシート
アクセルジャッキ
モデル **942AS100, 17 Ton Capacity**



JACK SPECIFICATIONS

能力 (Lbs/kg)	最低 地上高 (Inches/mm)	油圧 リフト高 (Inches/mm)	スクリュー エクステン ション (Inches/mm)	最高 地上高 (Inches/mm)	ジャッキ ネット重量 (概算) (Lbs/kg)	ジャッキ サイズ L x W x H (Inches/mm)	梱包重量 (概算) (Lbs/kg)	梱包サイズ (概算) L x W x H (Inches/mm)
34,000	9.0	15.0	5.0	29.0	120	14 x 6.5 x 9	150	20 x 10 x 12
15,422	229	381	127	737	54.4	356 x 165 x 229	68	508 x 254 x 305